

Het bouwen van de 'Raket naar de Maan'-jeep: stap voor stap

In deze handleiding monteert u stap voor stap de achterste aandrijfjas.

DE OVERBRENGING

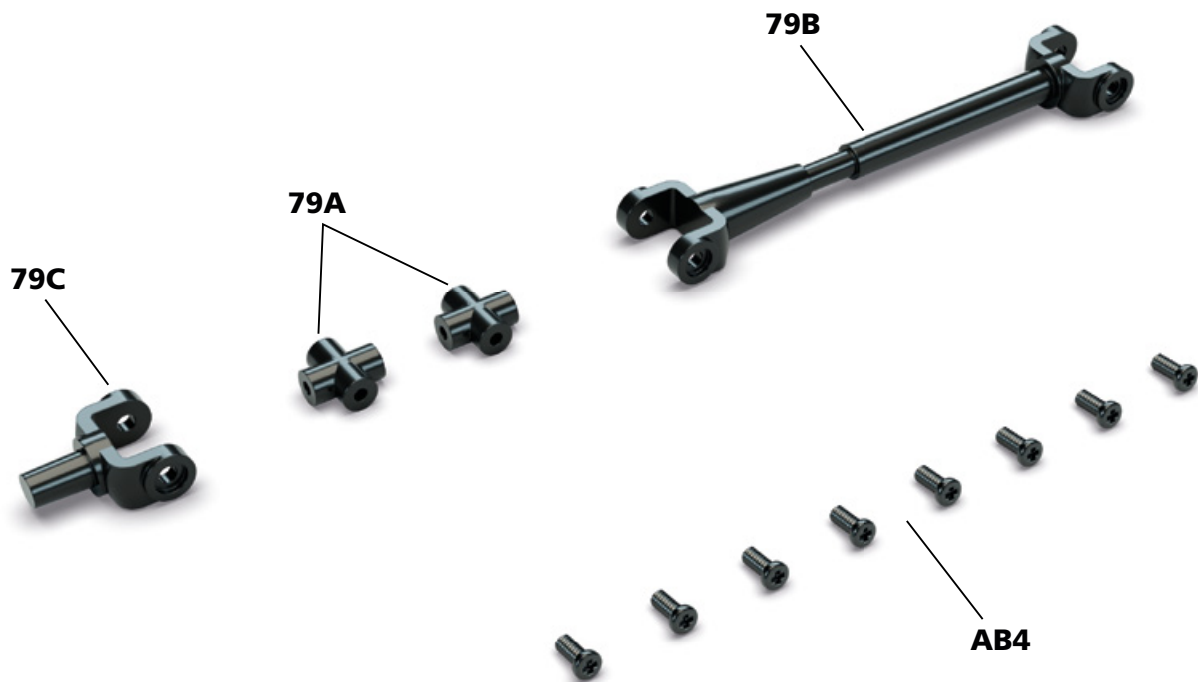

Geleverde onderdelen

ref.	naam	aantal
79A	kruisstuk	2
79B	achterste aandrijfjas	1
79C	gaffel van de cardanas	1
AB4	schroef	8

★ Tip van de modelbouwer ★

Deze onderdelen maken deel uit van een beweegbare constructie. Voor een goede werking moet u de schroeven net genoeg aandraaien dat deze onderdelen nog kunnen bewegen.

Montage nummer 79

STAP 1

Plaats een kruisstuk **79A** in beide gaffels aan de uiteinden van de aandrijfvas **79B** en maak ze vast met twee schroeven **AB4** per stuk.

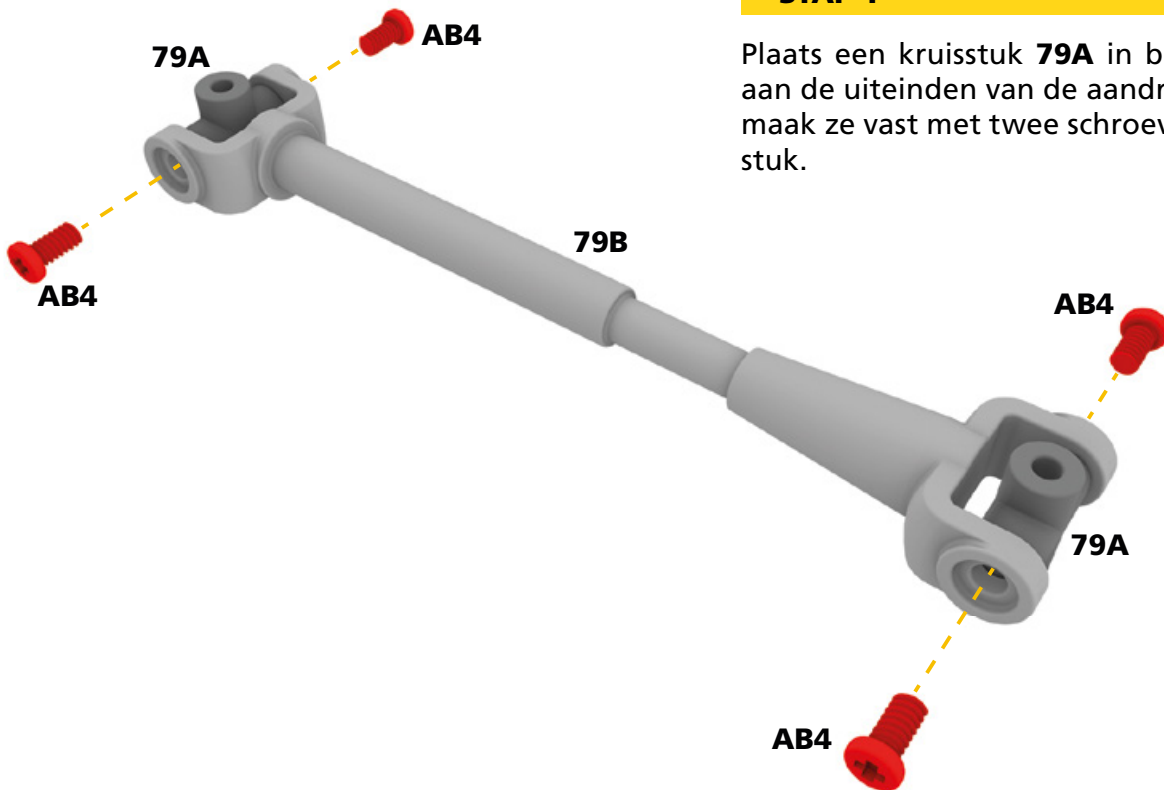

STAP 2

Plaats de gaffel van de cardanas **79C** op het kruisstuk **79A** aan de conische zijde van de achterste aandrijfvas **79B**. Gebruik twee schroeven **AB4** om de onderdelen aan elkaar vast te maken.

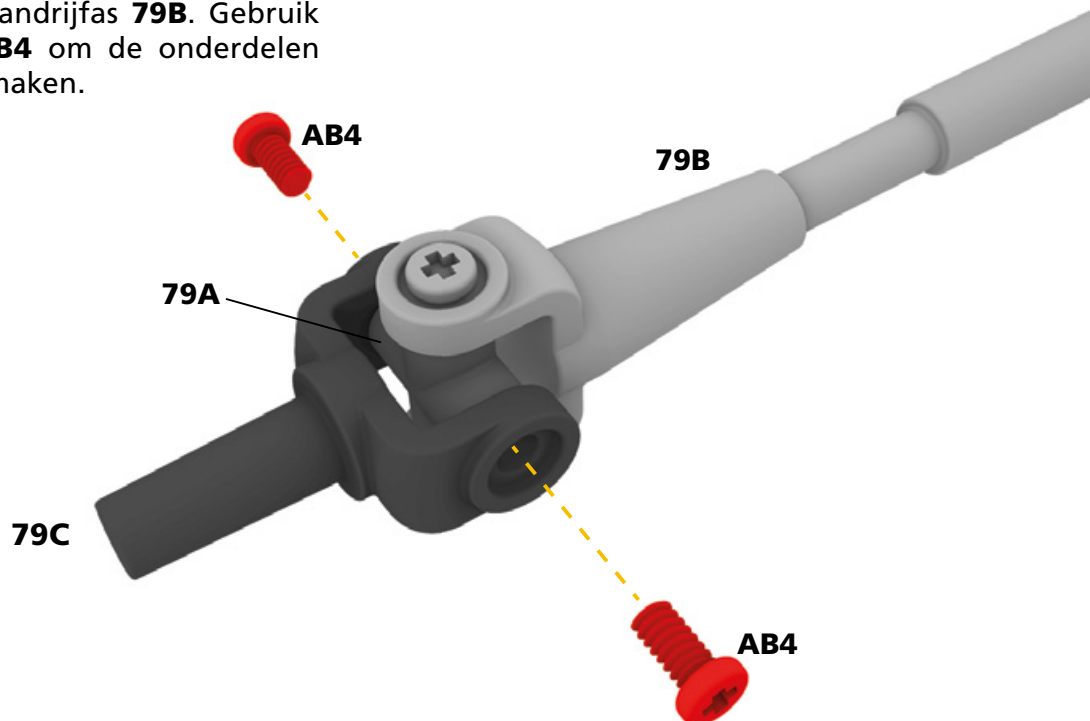

Montage nummer 79

STAP 3

U gaat nu de aandrijfvas monteren tussen de handremtrommel en het achterste differentieel. Via de onderkant van het chassis plaatst u de steel van de gaffel van de cardanas **79C** in het centrale gat in de handremtrommel **50A**.

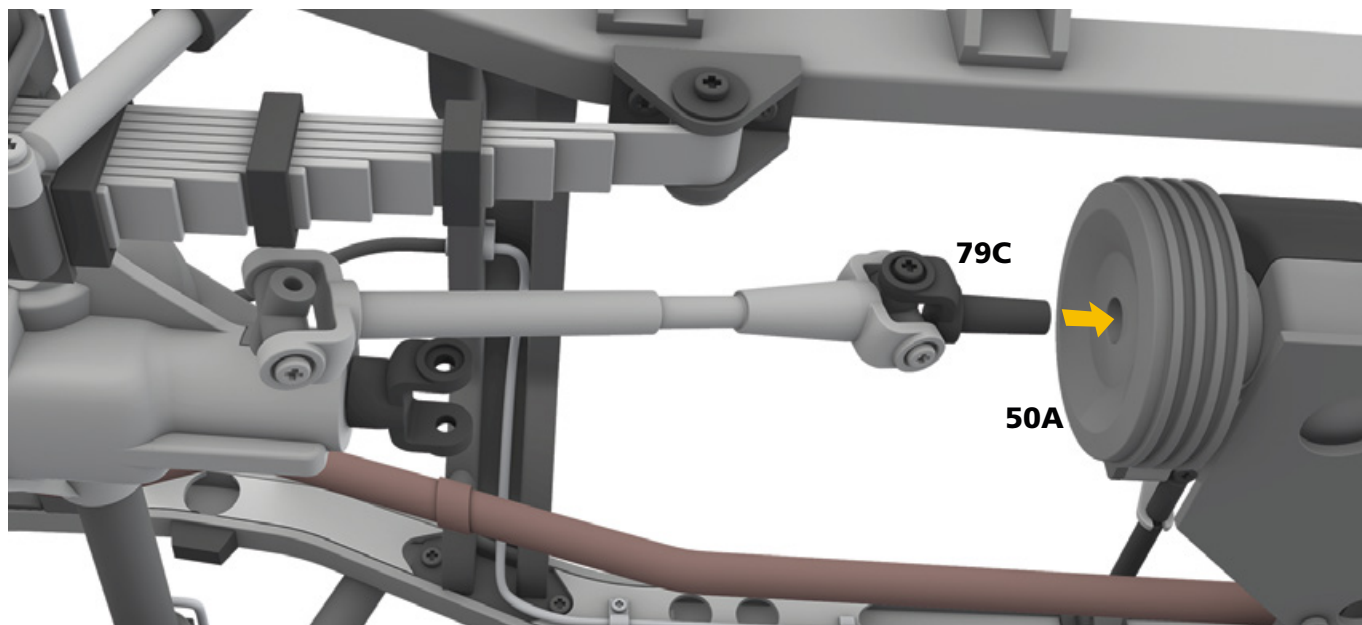

STAP 4

Plaats het kruisstuk **79A** van het achterste uiteinde van de aandrijfvas in de gaffel van de cardanas **56B** van het achterste differentieel en maak de twee onderdelen aan elkaar vast door twee schroeven **AB4** in de gaten in de gaffel vast te draaien.

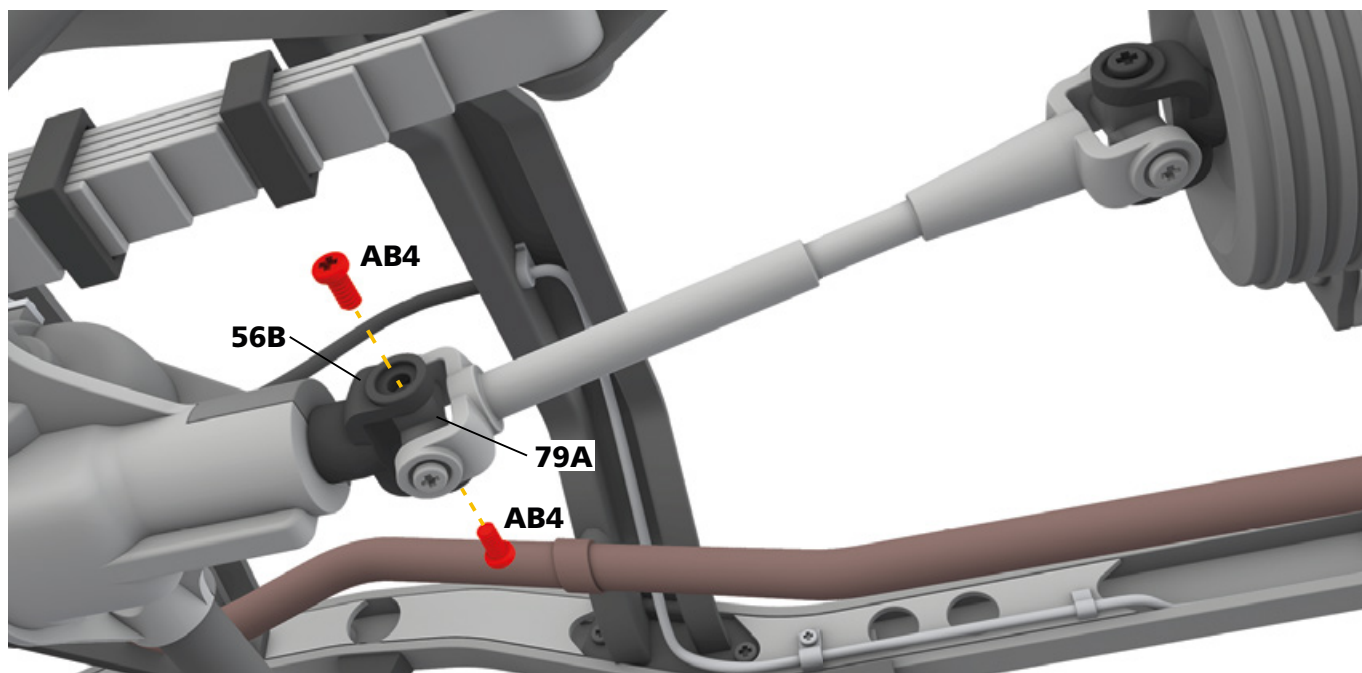

Montage nummer 79

RESULTAAT VAN MONTAGE NUMMER 79



Uw volgende nummer

Bij nummer 80 ontvangt u het rechter voorspatbord.

DE CARROSSERIE

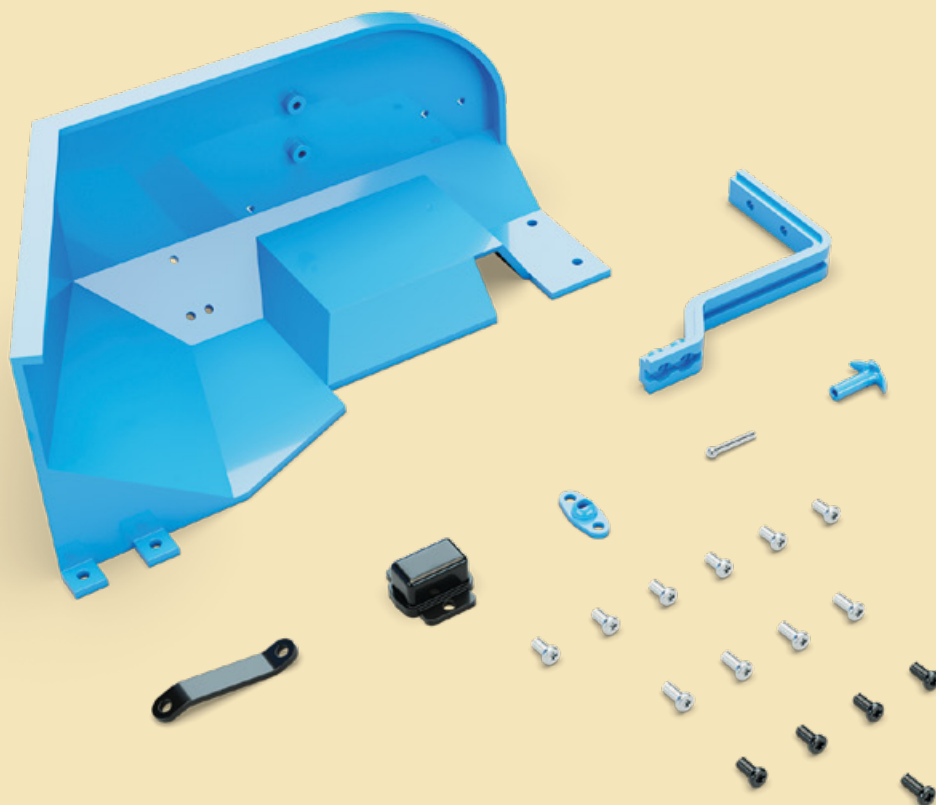

RESULTAAT VAN MONTAGE